



**IGASAMEX**

**IGASAMEX BAJIO. S. DE R.L. DE C.V.**  
 BOSQUES DE ALISOS 47-A 50 PISO, COL. BOSQUES DE LAS LOMAS  
 C.P. 05120, MEXICO, D.F., PH. (55) 5000-5100, FAX 5259-8085

**REPORTE DE MEDICIÓN DE ESPEORES**

SISTEMA: Gas Villagran del Bajío, SAPI de C. V. PERIODO: 11-Aug-2014 10-Aug-2015 **REV. 0**  
 LLENADO POR: Mateo Guapo Cerca FRECUENCIA: ANUAL **RO-008**

**Usuario:** CHEMIPLASTICA, S.A. DE C.V.  
**Equipo de inspección:** Ultrasonido Mca. Olympus  
**No. de serie:** 120971902  
**Fecha de calibración:** 4-mar-15  
**No. de certificado:** SNDT 2015-Mar. 002

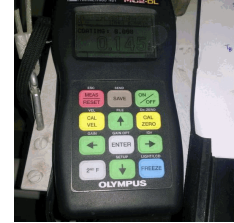

**ISOMÉTRICO**

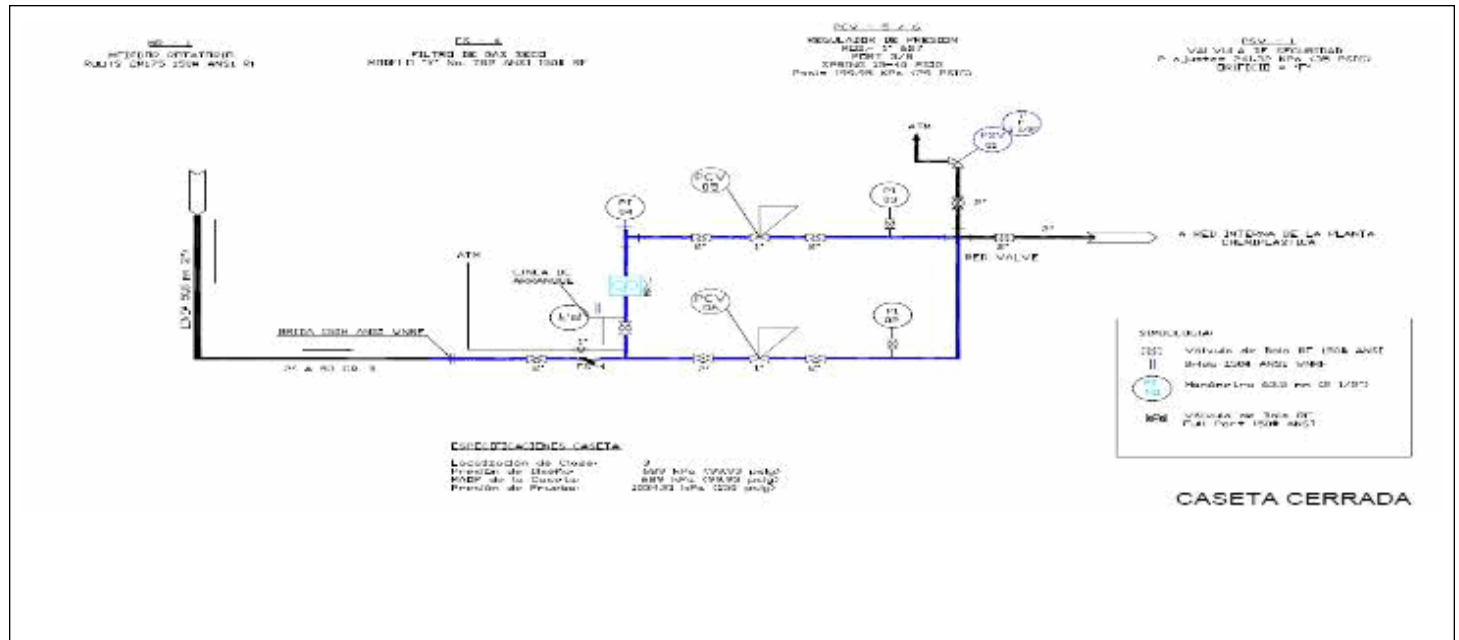

MEDICIÓN ULTRASONICA DE ESPEORES EN MILESIMAS DE PULGADA						
N°	Punto	Diametro Exterior (plg)	Cuadrante	Espesor (plg)	Presion de operación (psig)	Espesor mínimo requerido
1	1	2.00	90	0.15	100	0.03000
2	2	2.00	0	0.16	100	0.03000
3	3	2.00	0	0.16	100	0.03000
4	4	2.00	90	0.15	30	0.02000
5	5	2.00	90	0.16	30	0.02000
6	6	2.00	0	0.16	30	0.02000

Observaciones:

---



---



---

Rev. No./ Resp.	Descripción	Fecha
0/OUL	Formato nuevo	Nov-11

**Fecha de registro:** 09-Aug-2015  
**Fecha de aprobación:** 05-Oct-2015  
**Elaborado por:** Mateo Guapo Cerca  
**Aprobado por:** Hernán Arias Morales



**IGASAMEX**

**IGASAMEX BAJIO. S. DE R.L. DE C.V.**  
 BOSQUES DE ALISOS 47-A 50 PISO, COL. BOSQUES DE LAS LOMAS  
 C.P. 05120, MEXICO, D.F., PH. (55) 5000-5100, FAX 5259-8085

**REPORTE DE MEDICIÓN DE ESPEORES**

SISTEMA: Gas Villagran del Bajío, SAPI de C. V. PERIODO: 11-Aug-2014 10-Aug-2015 **REV. 0**  
 LLENADO POR: Mateo Guapo Cerca FRECUENCIA: ANUAL **RO-008**

**Usuario:** SEMILLAS Y AGROPRODUCTOS MONSANTO, S.A.  
**Equipo de inspección:** Ultrasonido Mca. Olympus  
**No. de serie:** 120971902  
**Fecha de calibración:** 4-mar-15  
**No. de certificado:** SNDT 2015-Mar. 002



**ISOMÉTRICO**

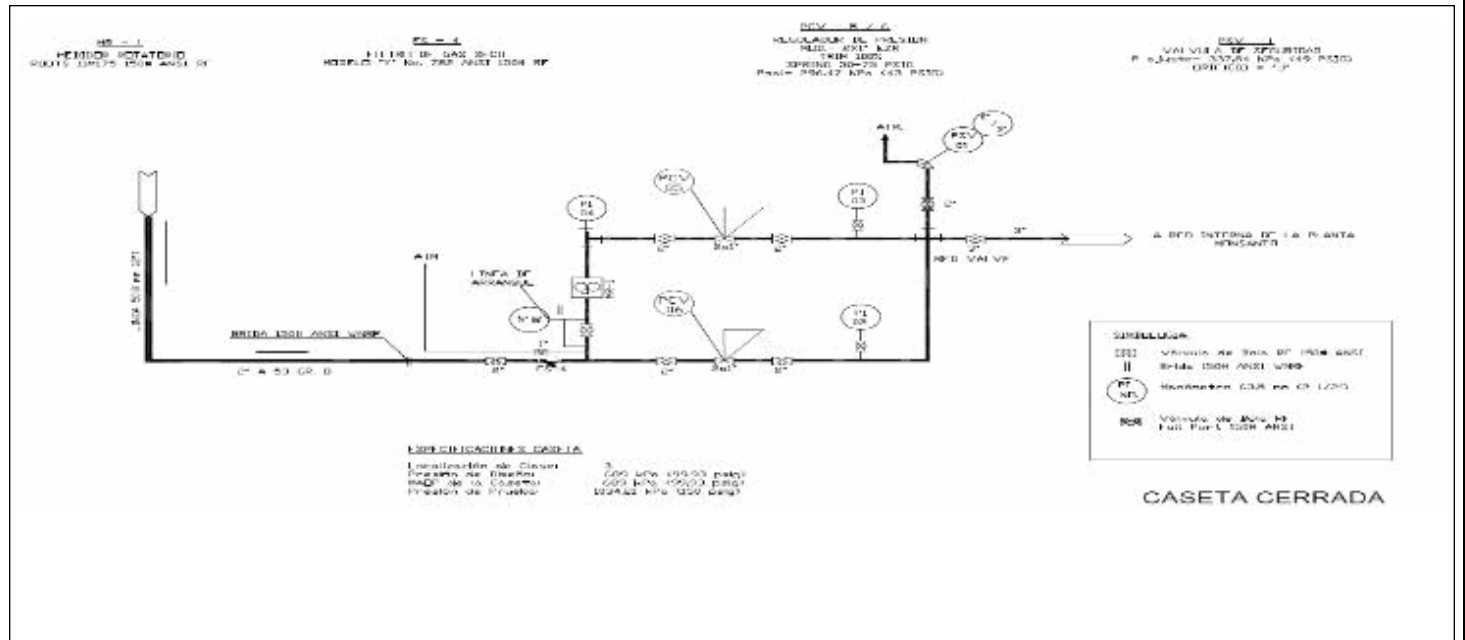

MEDICIÓN ULTRASONICA DE ESPEORES EN MILESIMAS DE PULGADA						
N°	Punto	Diametro Exterior (plg)	Cuadrante	Espeor (plg)	Presion de operación (psig)	Espeor mínimo requerido
1	1	2.00	0	0.16	100	0.03000
2	2	2.00	90	0.15	100	0.03000
3	3	2.00	90	0.16	100	0.03000
4	4	4.00	0	0.29	100	0.05000
5	5	2.00	0	0.16	45	0.02000
6	6	2.00	0	0.15	45	0.02000

Observaciones:

---



---



---

Rev. No./ Resp.	Descripción	Fecha
0/OUL	Formato nuevo	Nov-11

**Fecha de registro:** 09-Aug-2015  
**Fecha de aprobación:** 05-Oct-2015  
**Elaborado por:** Mateo Guapo Cerca  
**Aprobado por:** Hernán Arias Morales



**IGASAMEX**

**IGASAMEX BAJIO. S. DE R.L. DE C.V.**  
 BOSQUES DE ALISOS 47-A 50 PISO, COL. BOSQUES DE LAS LOMAS  
 C.P. 05120, MEXICO, D.F., PH. (55) 5000-5100, FAX 5259-8085

**REPORTE DE MEDICIÓN DE ESPESORES**

SISTEMA: Gas Villagran del Bajío, SAPI de C. V. PERIODO: 11-Aug-2014 10-Aug-2015 REV. **0**  
 LLENADO POR: Mateo Guapo Cerca FRECUENCIA: ANUAL RO-008

**Usuario:** INTERCONEXIÓN  
**Equipo de inspección:** Ultrasonido Mca. Olympus  
**No. de serie:** 120971902  
**Fecha de calibración:** 4-mar-15  
**No. de certificado:** SNDT 2015-Mar. 002

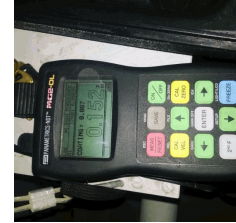

**ISOMÉTRICO**

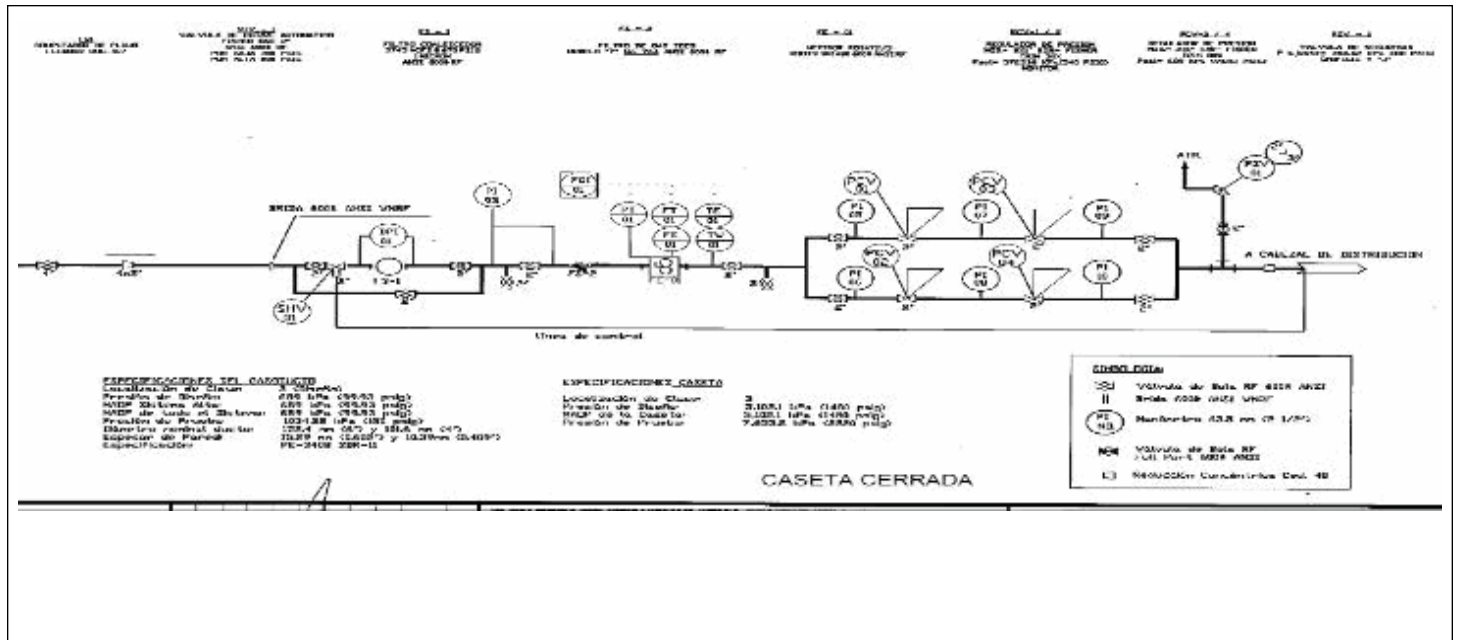

MEDICIÓN ULTRASONICA DE ESPESORES EN MILESIMAS DE PULGADA							
N°	Punto	Diametro Exterior (plg)	Cuadrante	Espesor (plg)	Presion de operación (psig)	Espesor mínimo requerido	
1	1	2.00	0	0.15	700	0.03000	
2	2	2.00	90	0.16	700	0.03000	
3	3	2.00	0	0.18	700	0.03000	
4	4	2.00	0	0.25	700	0.03000	
5	5	2.00	90	0.15	700	0.03000	
6	6	2.00	90	0.17	700	0.03000	
7	7	2.00	90	0.25	100	0.03000	
8	8	2.00	0	0.25	100	0.03000	

Observaciones:

Rev. No./ Resp.	Descripción	Fecha
0/OUL	Formato nuevo	Nov-11

**Fecha de registro:** 09-Aug-2015  
**Fecha de aprobación:** 05-Oct-2015  
**Elaborado por:** Mateo Guapo Cerca  
**Aprobado por:** Hernán Arias Morales



**IGASAMEX**

**IGASAMEX BAJIO. S. DE R.L. DE C.V.**  
 BOSQUES DE ALISOS 47-A 50 PISO, COL. BOSQUES DE LAS LOMAS  
 C.P. 05120, MEXICO, D.F., PH. (55) 5000-5100, FAX 5259-8085

**REPORTE DE MEDICIÓN DE ESPEORES**

SISTEMA:	Gas Villagran del Bajío, SAPI de C. V.	PERIODO:	11-Aug-2014 10-Aug-2015	REV. 0
LLENADO POR:	Mateo Guapo Cerca	FRECUENCIA:	ANUAL	RO-008

**Usuario:** Dipasa Internacional de Mexico SA de CV.  
**Equipo de inspección:** Ultrasonido Mca. Olympus  
**No. de serie:** 120971902  
**Fecha de calibración:** 4-mar-15  
**No. de certificado:** SNDT 2015-Mar. 002

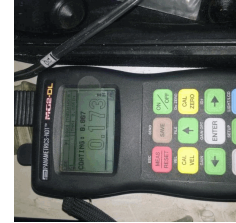

**ISOMÉTRICO**

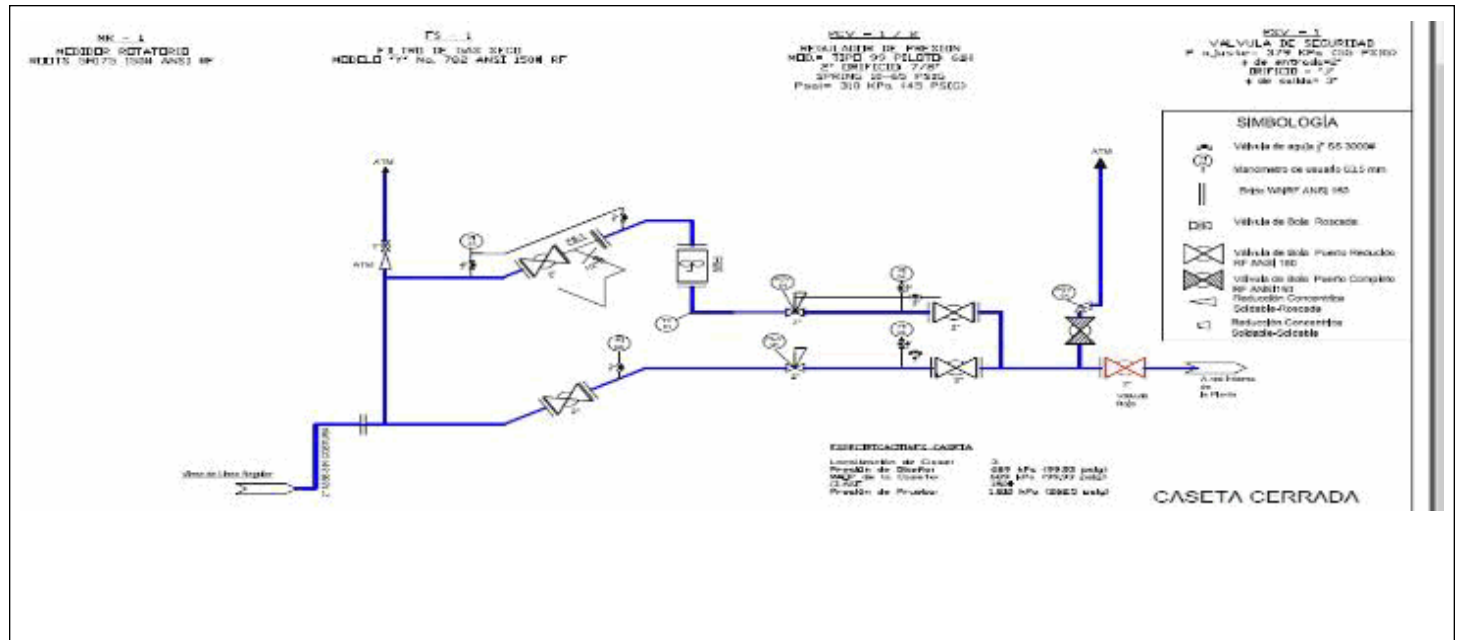

MEDICIÓN ULTRASONICA DE ESPEORES EN MILESIMAS DE PULGADA						
N°	Punto	Diametro Exterior (plg)	Cuadrante	Espesor (plg)	Presion de operación (psig)	Espesor mínimo requerido
1	1	2.00	0	0.17	100	0.03000
2	2	2.00	0	0.17	100	0.03000
3	3	2.00	90	0.19	100	0.03000
4	4	2.00	90	0.19	30	0.02000
5	5	2.00	0	0.17	30	0.02000

Observaciones:

Rev. No./ Resp.	Descripción	Fecha
0/OUL	Formato nuevo	Nov-11

**Fecha de registro:** 09-Aug-2015  
**Fecha de aprobación:** 05-Oct-2015  
**Elaborado por:** Mateo Guapo Cerca  
**Aprobado por:** Hernán Arias Morales



**IGASAMEX**

**IGASAMEX BAJIO. S. DE R.L. DE C.V.**  
 BOSQUES DE ALISOS 47-A 50 PISO, COL. BOSQUES DE LAS LOMAS  
 C.P. 05120, MEXICO, D.F., PH. (55) 5000-5100, FAX 5259-8085

**REPORTE DE MEDICIÓN DE ESPESORES**

SISTEMA: Gas Villagran del Bajío, SAPI de C. V. PERIODO: 11-Aug-2014 10-Aug-2015 **REV. 0**  
 LLENADO POR: Mateo Guapo Cerca FRECUENCIA: ANUAL **RO-008**

**Usuario:** Unifoods SA de CV.  
**Equipo de inspección:** Ultrasonido Mca. Olympus  
**No. de serie:** 120971902  
**Fecha de calibración:** 4-mar-15  
**No. de certificado:** SNDT 2015-Mar. 002



**ISOMÉTRICO**

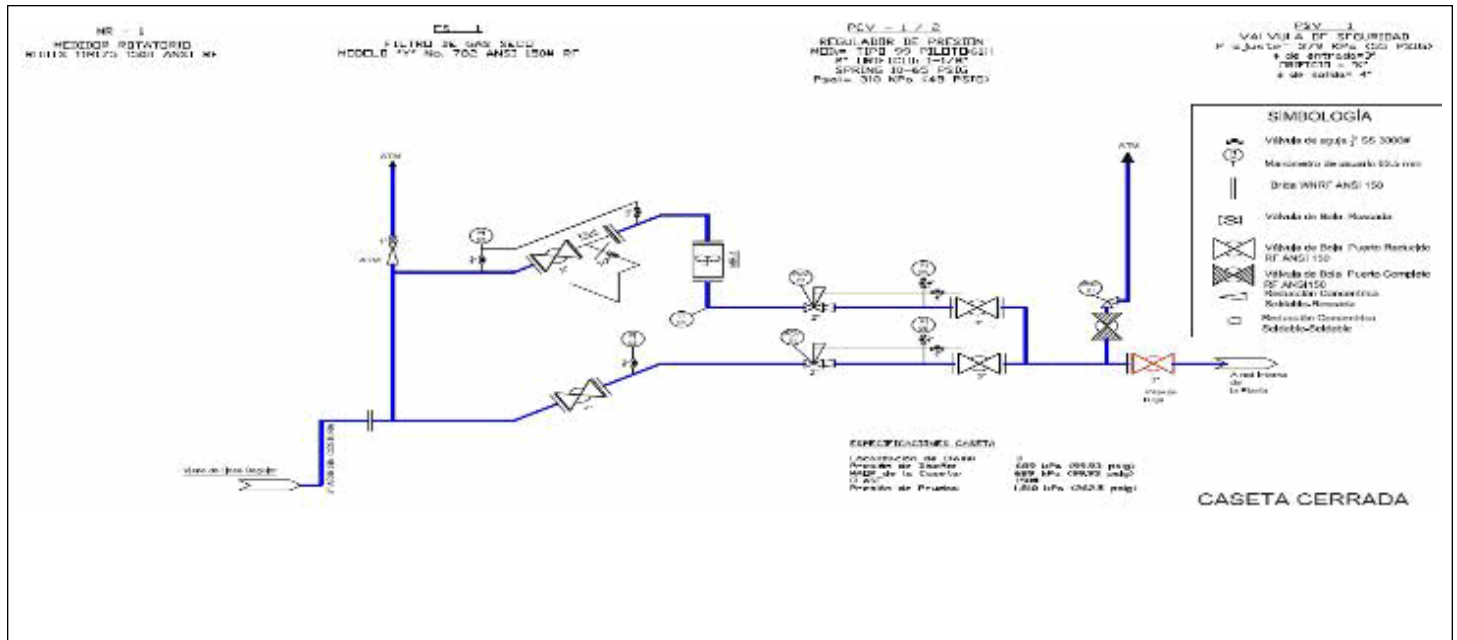

MEDICIÓN ULTRASONICA DE ESPESORES EN MILESIMAS DE PULGADA						
N°	Punto	Diametro Exterior (plg)	Cuadrante	Espesor (plg)	Presion de operación (psig)	Espesor mínimo requerido
1	1	2.00	90	0.17	100	0.03000
2	2	2.00	0	0.15	100	0.03000
3	3	2.00	0	0.14	100	0.03000
4	4	2.00	0	0.15	100	0.03000
5	5	2.00	0	0.16	45	0.02000
6	6	3.00	0	0.20	45	0.02000

Observaciones:

---



---



---

Rev. No./ Resp.	Descripción	Fecha
0/OUL	Formato nuevo	Nov-11

**Fecha de registro:** 09-Aug-2015  
**Fecha de aprobación:** 05-Oct-2015  
**Elaborado por:** Mateo Guapo Cerca  
**Aprobado por:** Hernán Arias Morales