



IGASAMEX

IGASAMEX BAJIO. S. DE R.L. DE C.V.
 BOSQUES DE ALISOS 47-A 50 PISO, COL. BOSQUES DE LAS LOMAS
 C.P. 05120, MEXICO, D.F., PH. (55) 5000-5100, FAX 5259-8085

REPORTE DE MEDICIÓN DE ESPEORES

SISTEMA:	Texmegas, S. A. de C. V.	PERIODO:	26-Feb-2013 25-Feb-2014	REV. 0
LLENADO POR:	Edgar Fernández	FRECUENCIA:	ANUAL	RO-008

Usuario: INTERCONEXIÓN

Equipo de inspección: MEDIDOR ULTRASONICO

No. de serie: 110855202

Fecha de calibración: 29/Nov/ 13

No. de certificado: TDIM 2145/13



ISOMÉTRICO

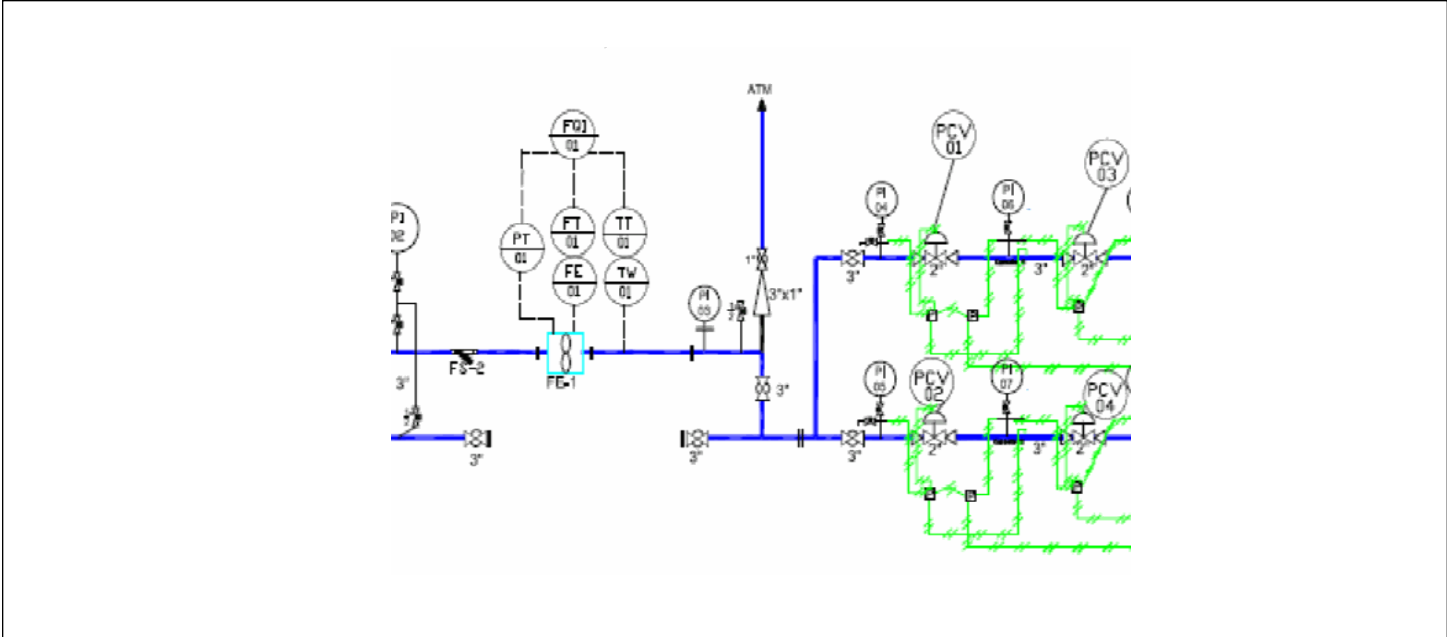

MEDICIÓN ULTRASONICA DE ESPEORES EN MILESIMAS DE PULGADA						
N°	Punto	Diametro Exterior (plg)	Cuadrante	Espeor (plg)	Presion de operación (psig)	Espeor mínimo requerido
1	1	3.50	0	0.26	500	0.04
2	2	3.50	0	0.23	500	0.04
3	3	3.50	0	0.24	500	0.04
4	4	3.50	0	0.22	500	0.04
5	5	3.50	0	0.26	300	0.03
6	6	3.50	0	0.22	300	0.03

Observaciones:
 Ninguna por el momento.

Rev. No./ Resp.	Descripción	Fecha
0/OUL	Formato nuevo	Nov-11

Fecha de registro: 23-Apr-2014

Fecha de aprobación: 23-Apr-2014

Elaborado por: Edgar Fernández

Aprobado por: Neftalí López