



IGASAMEX

IGASAMEX BAJIO. S. DE R.L. DE C.V.
BOSQUES DE ALISOS 47-A 50 PISO, COL. BOSQUES DE LAS LOMAS
C.P. 05120, MEXICO, D.F., PH. (55) 5000-5100, FAX 5259-8085

REPORTE DE MEDICIÓN DE ESPEORES

SISTEMA:	Texmegas, S. A. de C. V.	PERIODO:	26-Feb-2014 25-Feb-2015	REV. 0
LLENADO POR:	Edgar Fernández	FRECUENCIA:	ANUAL	RO-008

Usuario: GLOBAL DENIM, S.A. DE C.V.
Equipo de inspección: Olympus GM2-DL
No. de serie: 120971902
Fecha de calibración: 19/03/2014
No. de certificado: 31773



ISOMÉTRICO

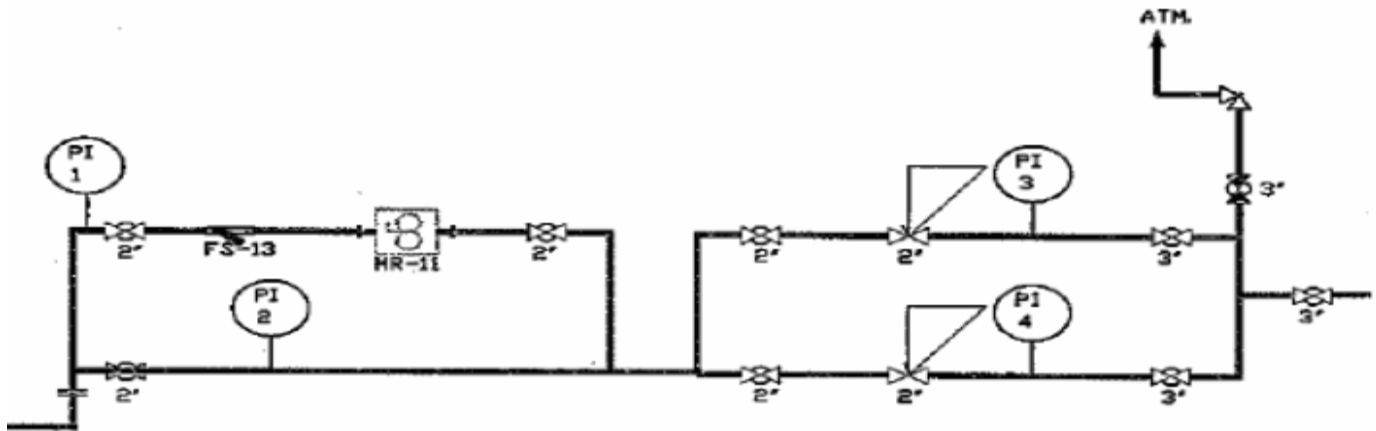

MEDICIÓN ULTRASONICA DE ESPEORES EN MILESIMAS DE PULGADA

N°	Punto	Diametro Exterior (plg)	Cuadrante	Espeor (plg)	Presion de operación (psig)	Espeor mínimo requerido
1	1	2.38	270	0.16	300	0.01700
2	2	2.38	270	0.16	300	0.01700
3	3	2.38	90	0.15	300	0.01700
4	4	2.38	90	0.15	300	0.01700
5	5	3.50	270	0.22	30	0.00250
6	6	3.50	270	0.23	30	0.00250
7	7	3.50	270	0.21	30	0.00250

Observaciones:
Ninguna.

Rev. No./ Resp.	Descripción	Fecha
0/OUL	Formato nuevo	Nov-11

Fecha de registro: 16-Apr-2015
Fecha de aprobación: 17-Apr-2015
Elaborado por: Edgar Fernández
Aprobado por: Neftalí López



IGASAMEX

IGASAMEX BAJIO. S. DE R.L. DE C.V.
BOSQUES DE ALISOS 47-A 50 PISO, COL. BOSQUES DE LAS LOMAS
C.P. 05120, MEXICO, D.F., PH. (55) 5000-5100, FAX 5259-8085

REPORTE DE MEDICIÓN DE ESPESORES

SISTEMA:	Texmegas, S. A. de C. V.	PERIODO:	26-Feb-2014 25-Feb-2015	REV. 0
LLENADO POR:	Edgar Fernández	FRECUENCIA:	ANUAL	RO-008

Usuario: OXIQIMICA, S.A. DE C.V.
Equipo de inspección: Olympus GM2-DL
No. de serie: 120971902
Fecha de calibración: 19/03/2014
No. de certificado: 31773

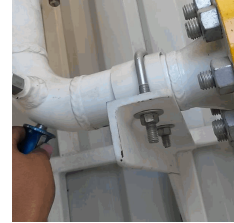

ISOMÉTRICO

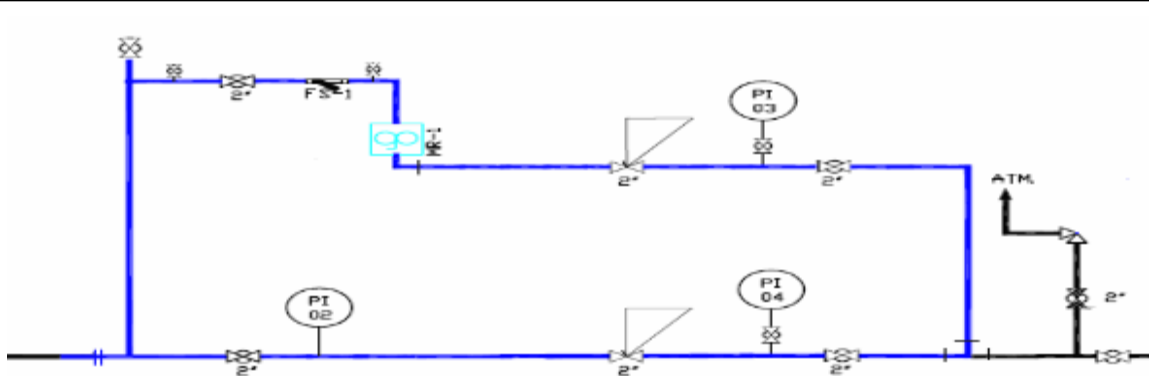

MEDICIÓN ULTRASONICA DE ESPESORES EN MILESIMAS DE PULGADA

N°	Punto	Diametro Exterior (plg)	Cuadrante	Espesor (plg)	Presion de operación (psig)	Espesor mínimo requerido
1	1	2.38	90	0.20	300	0.01700
2	2	2.38	90	0.20	300	0.01700
3	3	2.38	270	0.20	300	0.01700
4	4	2.38	270	0.16	300	0.01700
5	5	2.38	270	0.16	300	0.01700
6	6	2.38	90	0.18	30	0.00170
7	7	2.38	90	0.17	30	0.00170

Observaciones:

Ninguna.

Rev. No./ Resp.	Descripción	Fecha
0/OUL	Formato nuevo	Nov-11

Fecha de registro: 16-Apr-2015
Fecha de aprobación: 17-Apr-2015
Elaborado por: Edgar Fernández
Aprobado por: Neftalí López



IGASAMEX

IGASAMEX BAJIO. S. DE R.L. DE C.V.
BOSQUES DE ALISOS 47-A 50 PISO, COL. BOSQUES DE LAS LOMAS
C.P. 05120, MEXICO, D.F., PH. (55) 5000-5100, FAX 5259-8085

REPORTE DE MEDICIÓN DE ESPEORES

SISTEMA:	Texmegas, S. A. de C. V.	PERIODO:	26-Feb-2014 25-Feb-2015	REV. 0
LLENADO POR:	Edgar Fernández	FRECUENCIA:	ANUAL	RO-008

Usuario: RASSINI FRENOS, S.A. DE C.V.
Equipo de inspección: Olympus MG2-DL
No. de serie: 120971902
Fecha de calibración: 19/03/2014
No. de certificado: 31773



ISOMÉTRICO

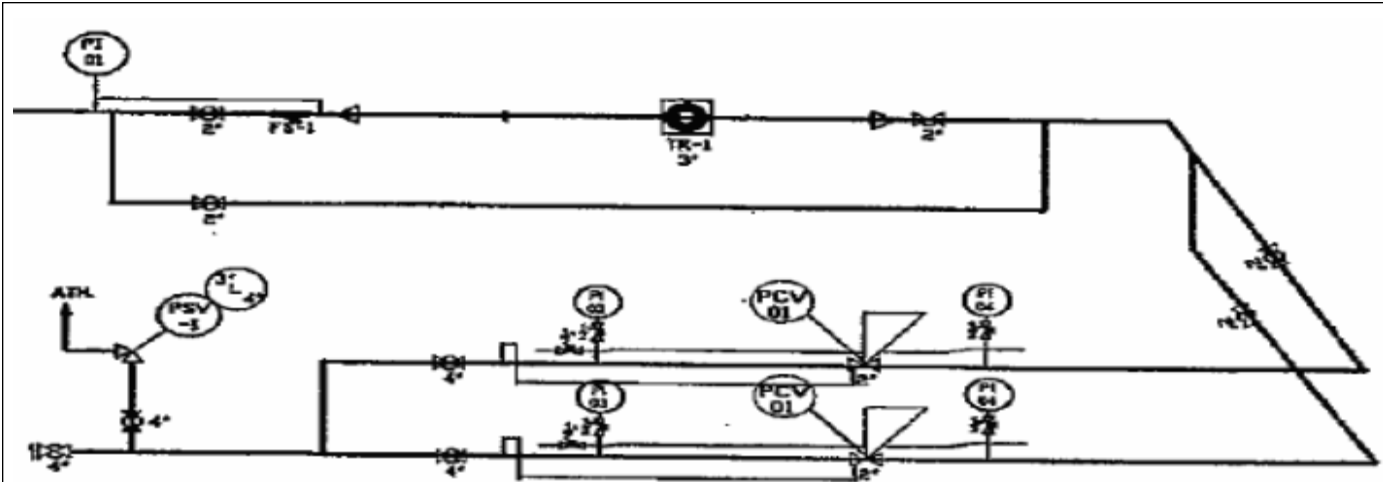

MEDICIÓN ULTRASONICA DE ESPEORES EN MILESIMAS DE PULGADA

N°	Punto	Diametro Exterior (plg)	Cuadrante	Espeor (plg)	Presion de operación (psig)	Espeor mínimo requerido
1	1	2.38	90	0.24	300	0.01700
2	2	3.50	270	0.24	300	0.02500
3	3	3.50	270	0.24	300	0.02500
4	4	2.38	270	0.16	300	0.01700
5	5	4.50	270	0.24	45	0.00480
6	6	4.50	270	0.24	45	0.00480
7	7	4.50	270	0.24	45	0.00480

Observaciones:
Ninguna.

Rev. No./ Resp.	Descripción	Fecha
0/OUL	Formato nuevo	Nov-11

Fecha de registro: 16-Apr-2015
Fecha de aprobación: 17-Apr-2015
Elaborado por: Edgar Fernández
Aprobado por: Neftalí López



IGASAMEX

IGASAMEX BAJIO. S. DE R.L. DE C.V.
 BOSQUES DE ALISOS 47-A 50 PISO, COL. BOSQUES DE LAS LOMAS
 C.P. 05120, MEXICO, D.F., PH. (55) 5000-5100, FAX 5259-8085

REPORTE DE MEDICIÓN DE ESPEORES

SISTEMA:	Texmegas, S. A. de C. V.	PERIODO:	26-Feb-2014 25-Feb-2015	REV. 0
LLENADO POR:	Edgar Fernández	FRECUENCIA:	ANUAL	RO-008

Usuario:	INTERCONEXIÓN
Equipo de inspección:	Olympus MG2-L
No. de serie:	120971902
Fecha de calibración:	19/03/2014
No. de certificado:	31773



ISOMÉTRICO

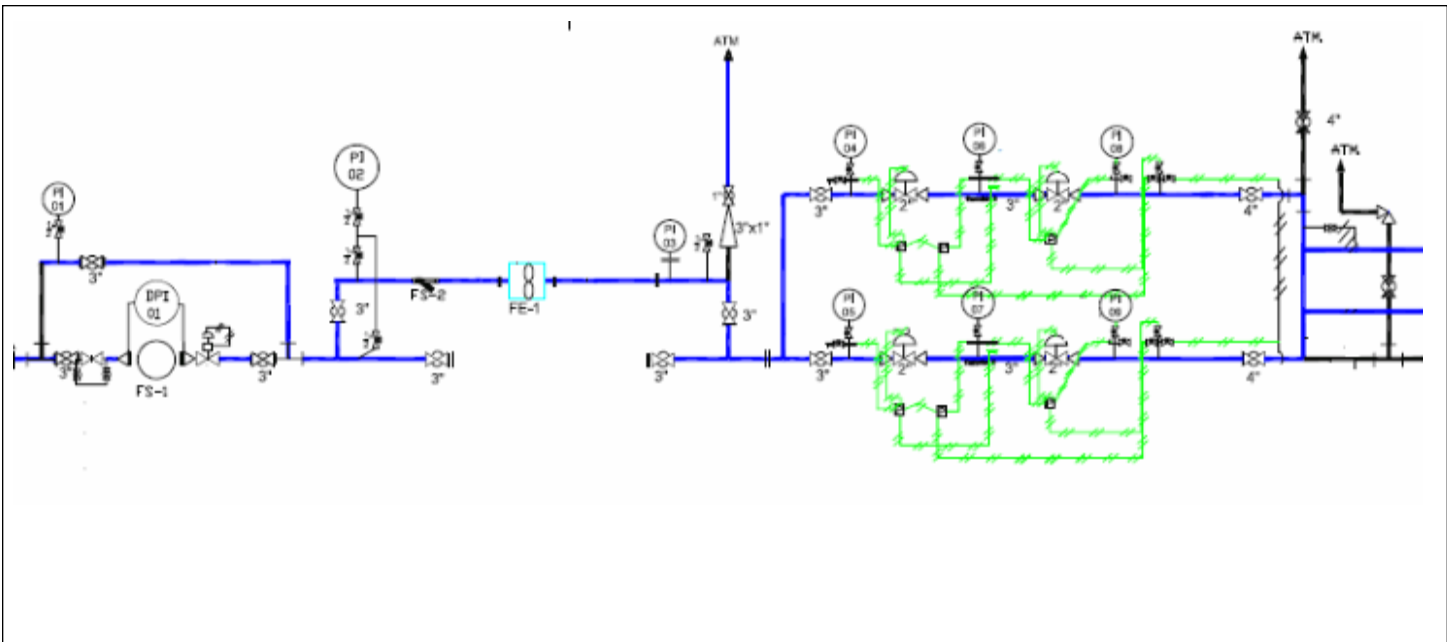

MEDICIÓN ULTRASONICA DE ESPEORES EN MILESIMAS DE PULGADA

N°	Punto	Diametro Exterior (plg)	Cuadrante	Espeor (plg)	Presion de operación (psig)	Espeor mínimo requerido
1	1	2.38	90	0.18	500	0.02830
2	2	2.38	90	0.17	500	0.02830
3	3	3.50	90	0.24	500	0.04170
4	4	2.38	270	0.24	500	0.02830
5	5	2.38	90	0.19	500	0.02830
6	6	2.38	90	0.20	500	0.02830
7	7	2.38	270	0.18	300	0.02830
8	8	2.38	270	0.18	300	0.01700
9	9	2.38	270	0.19	300	0.01700
10	10	2.38	270	0.24	300	0.01700
11	11	3.50	90	0.39	300	0.01700
12	12	2.38	90	0.28	300	0.01700

Rev. No./ Resp.	Descripción	Fecha
0/OUL	Formato nuevo	Nov-11

Fecha de registro: 16-Apr-2015

Fecha de aprobación: 17-Apr-2015

Elaborado por: Edgar Fernández

Aprobado por: Neftalí López



IGASAMEX

IGASAMEX BAJIO. S. DE R.L. DE C.V.
BOSQUES DE ALISOS 47-A 50 PISO, COL. BOSQUES DE LAS LOMAS
C.P. 05120, MEXICO, D.F., PH. (55) 5000-5100, FAX 5259-8085

REPORTE DE MEDICIÓN DE ESPEORES

SISTEMA:	Texmegas, S. A. de C. V.	PERIODO:	26-Feb-2014 25-Feb-2015	REV. 0
LLENADO POR:	Edgar Fernández	FRECUENCIA:	ANUAL	RO-008

Observaciones:
Ninguna.

Usuario:	SKYEPS, S.A. DE C.V.
Equipo de inspección:	Olympus GM2-DL
No. de serie:	120971902
Fecha de calibración:	19/03/2014
No. de certificado:	31773



ISOMÉTRICO

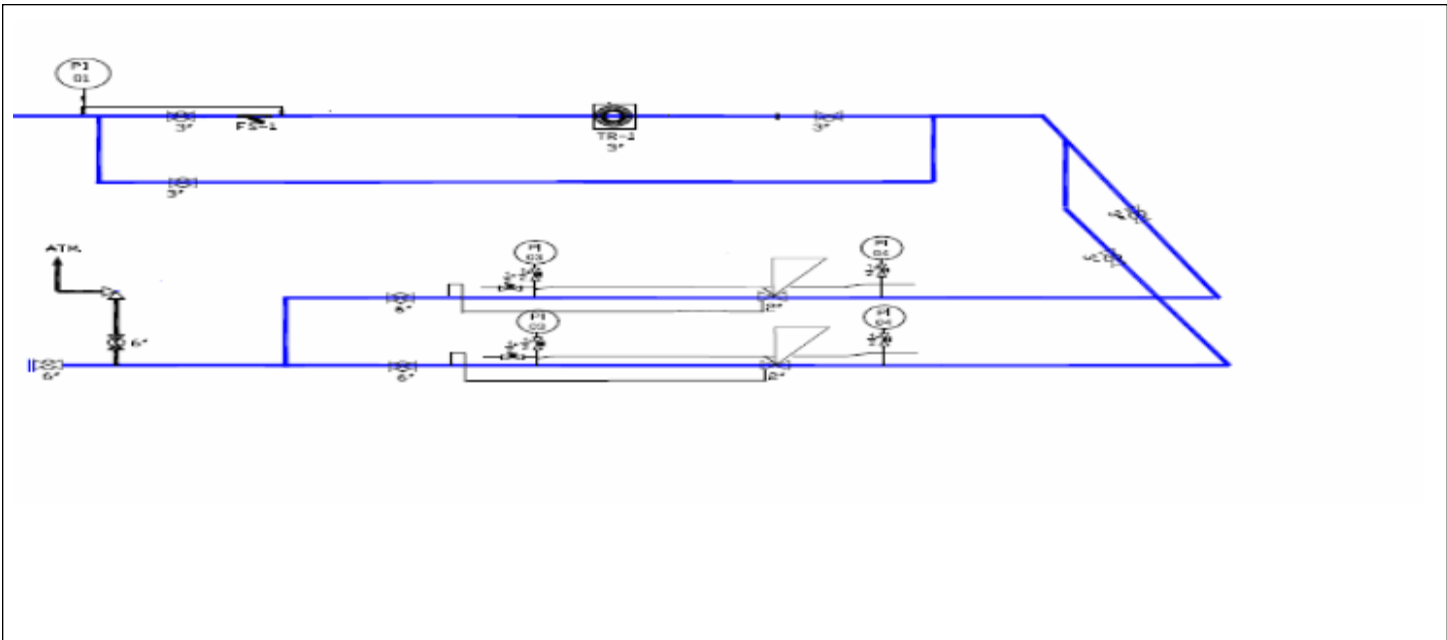

MEDICIÓN ULTRASONICA DE ESPEORES EN MILESIMAS DE PULGADA

N°	Punto	Diametro Exterior (plg)	Cuadrante	Espeor (plg)	Presion de operación (psig)	Espeor mínimo requerido
1	1	2.38	270	0.16	300	0.01700
2	2	2.38	270	0.16	300	0.01700
3	3	2.38	90	0.15	300	0.01700
4	4	2.38	90	0.15	300	0.01700
5	5	3.50	270	0.22	30	0.00250
6	6	3.50	270	0.23	30	0.00250
7	7	3.50	270	0.21	30	0.00250

Observaciones:
Ninguna.

Rev. No./ Resp.	Descripción	Fecha
0/OUL	Formato nuevo	Nov-11

Fecha de registro: 16-Apr-2015

Fecha de aprobación: 17-Apr-2015

Elaborado por: Edgar Fernández

Aprobado por: Neftalí López