



**IGASAMEX**

**IGASAMEX BAJIO. S. DE R.L. DE C.V.**  
BOSQUES DE ALISOS 47-A 50 PISO, COL. BOSQUES DE LAS LOMAS  
C.P. 05120, MEXICO, D.F., PH. (55) 5000-5100, FAX 5259-8085

**REPORTE DE MEDICIÓN DE ESPESORES**

SISTEMA: Manufacturera Lee de México, S. A. de C. V. PERIODO: 27-Aug-2014 26-Aug-2015  
LLENADO POR: Emmanuel Jacob Puch Souza FRECUENCIA: ANUAL

REV. **0**  
RO-008

Usuario: Manufacturera Lee de México S.A. de C.V.  
Equipo de inspección: parametrics-ndt MG2-DL Olympus  
No. de serie: 110855202  
Fecha de calibración: 29/11/2013  
No. de certificado: TDIM 2145/13



**ISOMÉTRICO**

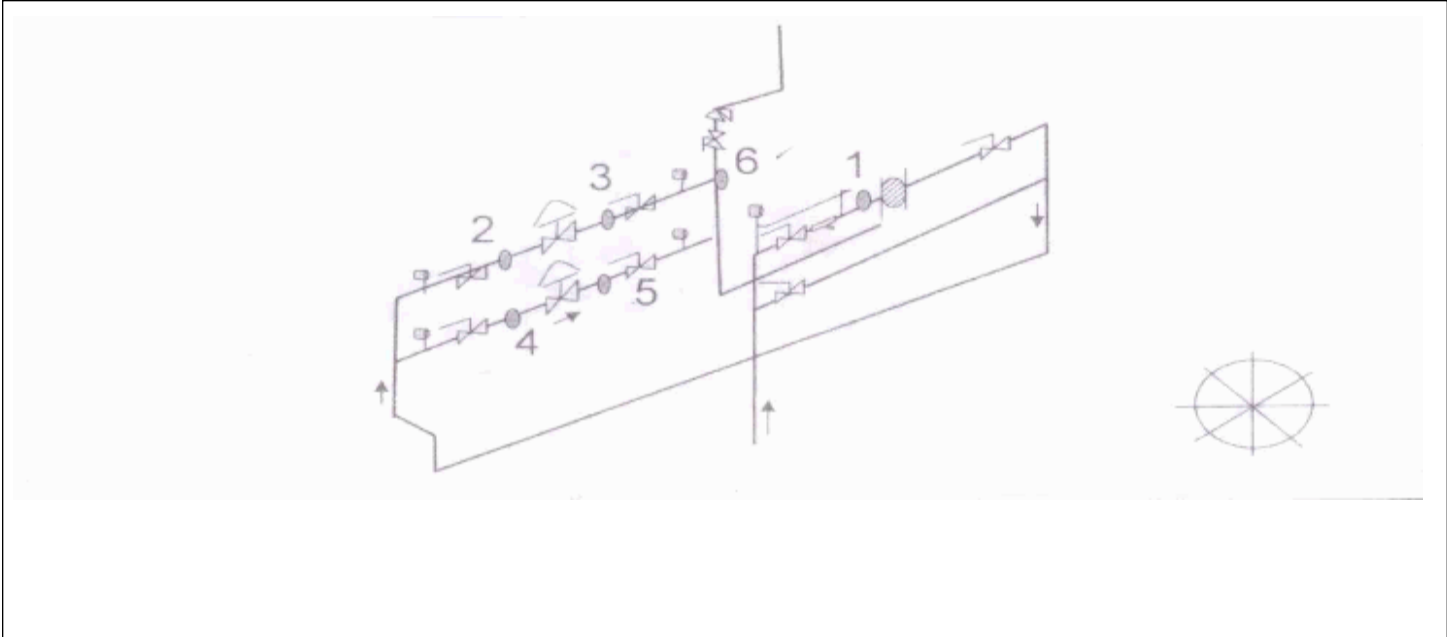

**MEDICIÓN ULTRASONICA DE ESPESORES EN MILESIMAS DE PULGADA**

N°	Punto	Diametro Exterior (plg)	Cuadrante	Espesor (plg)	Presion de operación (psig)	Espesor mínimo requerido
1	1	2.00	0	0.15	300	0.02
2	2	2.00	0	0.16	300	0.02
3	3	3.00	0	0.21	11	0.00
4	4	2.00	0	0.17	300	0.02
5	5	3.00	0	0.21	11	0.00
6	6	3.00	0	0.39	11	0.00

Observaciones:

\_\_\_\_\_  
\_\_\_\_\_  
\_\_\_\_\_

Rev. No./ Resp.	Descripción	Fecha
0/OUL	Formato nuevo	Nov-11

Fecha de registro: 29-Oct-2014  
Fecha de aprobación: 07-Nov-2014  
Elaborado por: Emmanuel Jacob Puch Souza  
Aprobado por: Rolando Velazquez Ramirez



**IGASAMEX**

**REPORTE DE MEDICIÓN DE ESPESORES**

SISTEMA:	Manufacturera Lee de México, S. A. de C. V.	PERIODO:	27-Aug-2014 26-Aug-2015	<b>REV. 0</b>
LLENADO POR:	Emmanuel Jacob Puch Souza	FRECUENCIA:	<b>ANUAL</b>	<b>RO-008</b>

**Usuario:** INTERCONEXIÓN

Equipo de inspección: parametrics-ndt MG2-DL Olympus

No. de serie: 110855202

Fecha de calibración: 29/11/2013

No. de certificado: TDIM 2145/13



**ISOMÉTRICO**

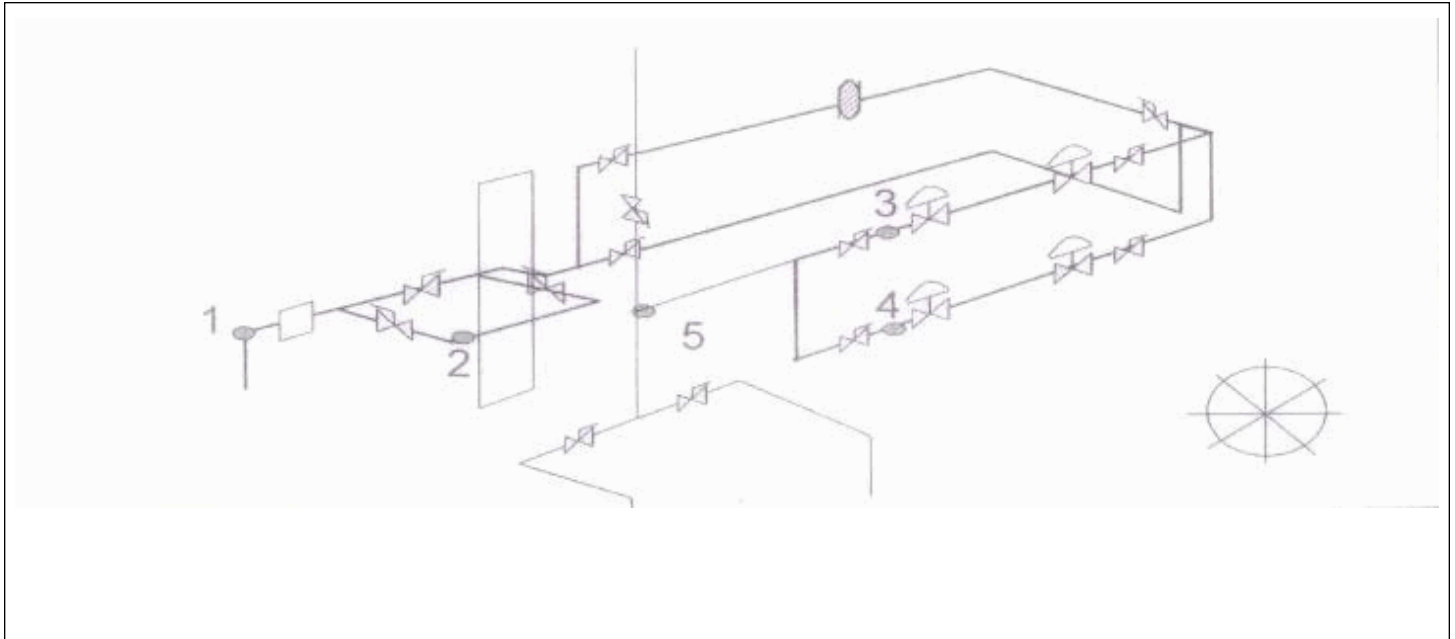

**MEDICIÓN ULTRASONICA DE ESPESORES EN MILESIMAS DE PULGADA**

N°	Punto	Diametro Exterior (plg)	Cuadrante	Espesor (plg)	Presion de operación (psig)	Espesor mínimo requerido
1	1	2.00	0	0.22	900	0.05
2	2	2.00	0	0.15	900	0.05
3	3	2.00	0	0.16	300	0.02
4	4	2.00	0	0.15	300	0.02
5	5	2.00	0	0.23	300	0.02

Observaciones:

---

---

---

Rev. No./ Resp.	Descripción	Fecha
0/OUL	Formato nuevo	Nov-11

**Fecha de registro:** 29-Oct-2014

**Fecha de aprobación:** 07-Nov-2014

**Elaborado por:** Emmanuel Jacob Puch Souza

**Aprobado por:** Rolando Velazquez Ramirez