



IGASAMEX

IGASAMEX BAJIO. S. DE R.L. DE C.V.
BOSQUES DE ALISOS 47-A 50 PISO, COL. BOSQUES DE LAS LOMAS
C.P. 05120, MEXICO, D.F., PH. (55) 5000-5100, FAX 5259-8085

REPORTE DE MEDICIÓN DE ESPEORES

SISTEMA:	Manufacturera Lee de México, S. A. de C. V.	PERIODO:	27-Aug-2015 26-Aug-2016	REV. 0
LLENADO POR:	Emmanuel Jacob Puch Souza	FRECUENCIA:	ANUAL	RO-008

Usuario: Manufacturera Lee de México S.A. de C.V.
Equipo de inspección: olimpus
No. de serie: 160774203
Fecha de calibración: 03/23/2016
No. de certificado: 453541597978



ISOMÉTRICO

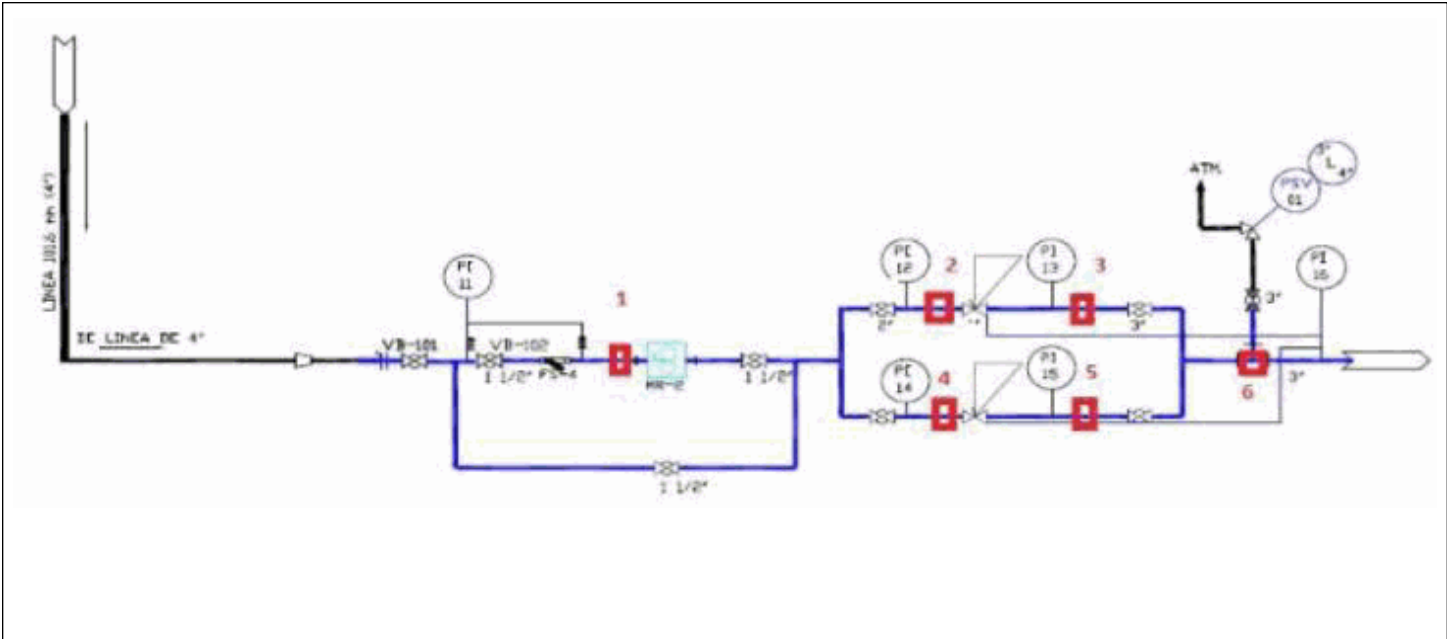

MEDICIÓN ULTRASONICA DE ESPEORES EN MILESIMAS DE PULGADA

N°	Punto	Diametro Exterior (plg)	Cuadrante	Espeor (plg)	Presion de operación (psig)	Espeor mínimo requerido
1	1	2.00	180	0.18	300	0.01700
2	2	2.00	180	0.17	300	0.01700
3	3	3.00	90	0.22	10	0.00100
4	4	2.00	90	0.20	300	0.01700
5	5	3.00	180	0.21	10	0.00100
6	6	3.00	180	0.32	10	0.00100

Observaciones:

Rev. No./ Resp.	Descripción	Fecha
0/OUL	Formato nuevo	Nov-11

Fecha de registro: 12-Jul-2016
Fecha de aprobación: 03-Aug-2016
Elaborado por: Emmanuel Jacob Puch Souza
Aprobado por: Rolando Velazquez Ramirez



IGASAMEX

IGASAMEX BAJIO. S. DE R.L. DE C.V.
BOSQUES DE ALISOS 47-A 50 PISO, COL. BOSQUES DE LAS LOMAS
C.P. 05120, MEXICO, D.F., PH. (55) 5000-5100, FAX 5259-8085

REPORTE DE MEDICIÓN DE ESPEORES

SISTEMA: Manufacturera Lee de México, S. A. de C. V. PERIODO: 27-Aug-2015 26-Aug-2016
LLENADO POR: Emmanuel Jacob Puch Souza FRECUENCIA: ANUAL

REV. 0
RO-008

Usuario: INTERCONEXIÓN
Equipo de inspección: olimpus
No. de serie: 160774203
Fecha de calibración: 03/23/2016
No. de certificado: 453541597978



ISOMÉTRICO

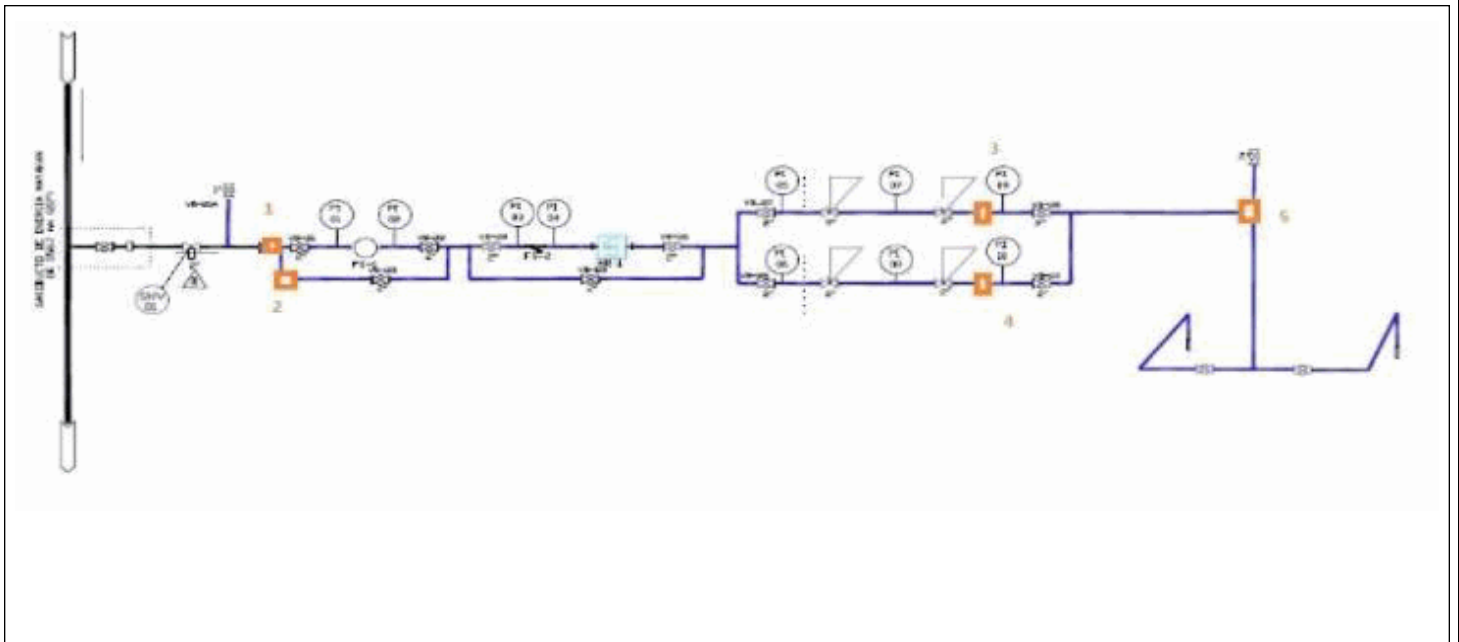

MEDICIÓN ULTRASONICA DE ESPEORES EN MILESIMAS DE PULGADA

N°	Punto	Diametro Exterior (plg)	Cuadrante	Espesor (plg)	Presion de operación (psig)	Espesor mínimo requerido
1	1	2.00	180	0.22	900	0.05100
2	2	2.00	180	0.16	900	0.05100
3	3	2.00	180	0.18	300	0.01700
4	4	2.00	180	0.16	300	0.01700
5	5	2.00	180	0.24	300	0.01700

Observaciones:

Rev. No./ Resp.	Descripción	Fecha
0/OUL	Formato nuevo	Nov-11

Fecha de registro: 12-Jul-2016
Fecha de aprobación: 03-Aug-2016
Elaborado por: Emmanuel Jacob Puch Souza
Aprobado por: Rolando Velazquez Ramirez