



**IGASAMEX**

**IGASAMEX BAJIO. S. DE R.L. DE C.V.**  
 BOSQUES DE ALISOS 47-A 50 PISO, COL. BOSQUES DE LAS LOMAS  
 C.P. 05120, MEXICO, D.F., PH. (55) 5000-5100, FAX 5259-8085

**REPORTE DE MEDICIÓN DE ESPEORES**

SISTEMA:	Vidriera de Tierra Blanca S.A. de C.V.	PERIODO:	24-May-2013 23-May-2014	<b>REV. 0</b>
LLENADO POR:	Alberto Salinas Castro	FRECUENCIA:	<b>ANUAL</b>	<b>RO-008</b>

**Usuario:** INTERCONEXIÓN

Equipo de inspección: Medidor de Espesores

No. de serie: 110855202

Fecha de calibración: 29/11/2013

No. de certificado: TDIM 2145/13



**ISOMÉTRICO**

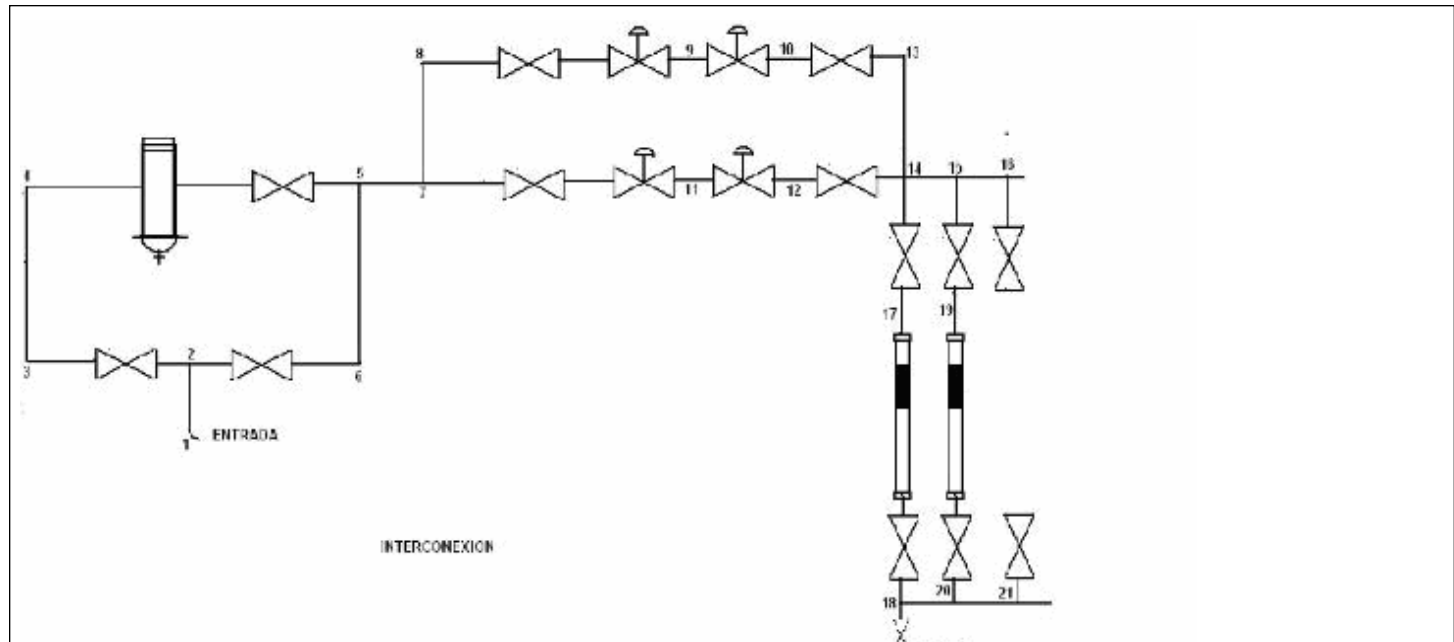

r mínimo requerido

No.	Diámetro	Longitud	Material	Presión	Temperatura	Velocidad	Corrosión
1	1	4.00	0	0.57	750	0.10	
2	2	4.00	180	0.63	750	0.10	
3	3	4.00	90	0.31	750	0.10	
4	4	4.00	90	0.30	750	0.10	
5	5	4.00	90	0.28	750	0.10	
6	6	4.00	270	0.42	750	0.10	
7	7	4.00	0	0.35	750	0.10	
8	8	4.00	90	0.29	750	0.10	
9	9	2.00	180	0.17	550	0.02	
10	10	2.00	180	0.19	270	0.02	
11	11	2.00	180	0.22	550	0.02	
12	12	2.00	180	0.22	300	0.02	
13	13	4.00	90	0.39	300	0.10	

Rev. No./ Resp.	Descripción	Fecha
0/OUL	Formato nuevo	Nov-11

Fecha de registro: 11-Jun-2014

Fecha de aprobación: 12-Jun-2014

Elaborado por: Alberto Salinas Castro

Aprobado por: Neftalí López



**IGASAMEX**

**REPORTE DE MEDICIÓN DE ESPESORES**

SISTEMA:	Vidriera de Tierra Blanca S.A. de C.V.	PERIODO:	24-May-2013 23-May-2014	<b>REV. 0</b>
LLENADO POR:	Alberto Salinas Castro	FRECUENCIA:	<b>ANUAL</b>	<b>RO-008</b>

14	14	4.00	270	0.45	300	0.10
15	15	4.00	90	0.43	300	0.10
16	16	4.00	90	0.27	300	0.10
17	17	4.00	0	0.32	300	0.10
18	18	4.00	270	0.41	300	0.10
19	19	4.00	270	0.35	300	0.10
20	20	4.00	90	0.44	300	0.10
21	21	4.00	90	0.34	300	0.10

Observaciones:

**Usuario:** 2DO PASO  
**Equipo de inspección:** Medidor de Espesores  
**No. de serie:** 110855202  
**Fecha de calibración:** 29/11/2013  
**No. de certificado:** TDIM 2145/13

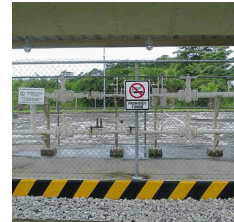

**ISOMÉTRICO**

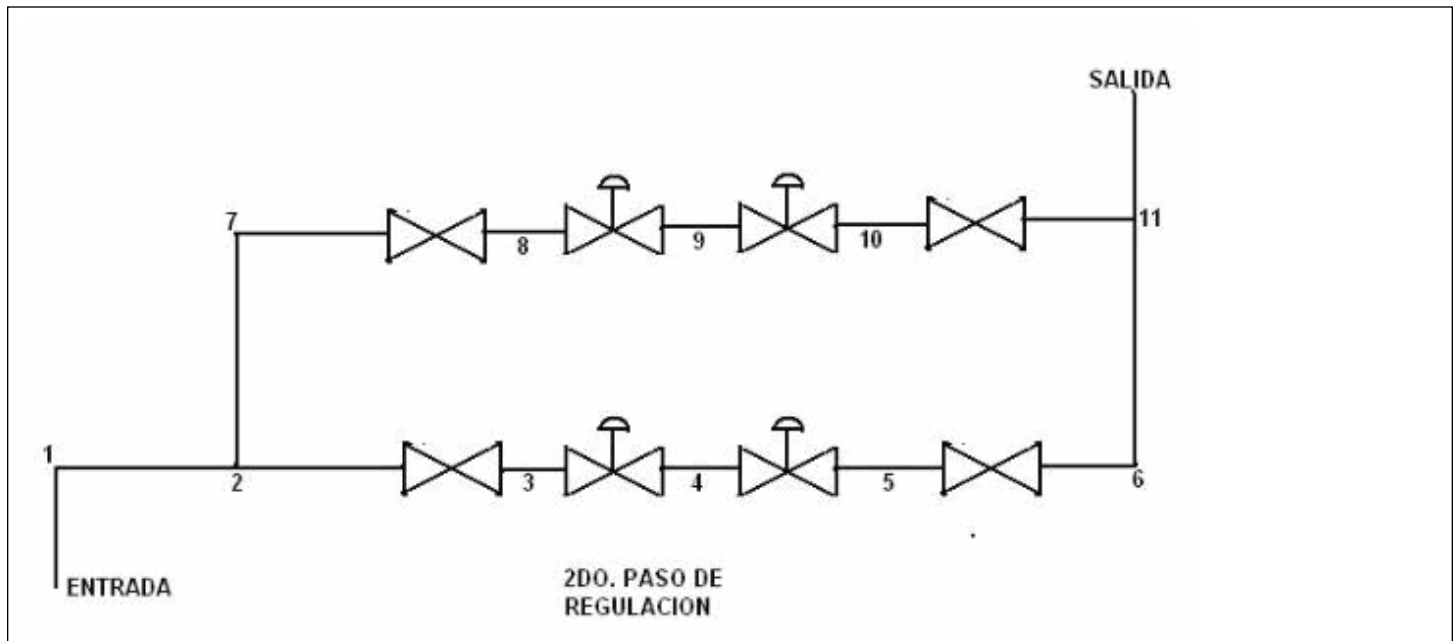

N°	Punto	Diametro Exterior (pig)	Cuadrante	Espesor (pig)	Presion de operacion (psig)	Espesor mínimo requerido
1	1	4.00	0	0.25	300	0.03
2	2	4.00	180	0.31	300	0.03

Rev. No./ Resp.	Descripción	Fecha
0/OUL	Formato nuevo	Nov-11

**Fecha de registro:** 11-Jun-2014  
**Fecha de aprobación:** 12-Jun-2014  
**Elaborado por:** Alberto Salinas Castro  
**Aprobado por:** Neftalí López



**IGASAMEX**

**IGASAMEX BAJIO. S. DE R.L. DE C.V.**  
BOSQUES DE ALISOS 47-A 50 PISO, COL. BOSQUES DE LAS LOMAS  
C.P. 05120, MEXICO, D.F., PH. (55) 5000-5100, FAX 5259-8085

**REPORTE DE MEDICIÓN DE ESPESORES**

SISTEMA:	Vidriera de Tierra Blanca S.A. de C.V.	PERIODO:	24-May-2013 23-May-2014	<b>REV. 0</b>
LLENADO POR:	Alberto Salinas Castro	FRECUENCIA:	<b>ANUAL</b>	<b>RO-008</b>

3	3	4.00	180	0.24	300	0.03
4	4	2.00	180	0.23	250	0.02
5	5	2.00	180	0.26	35	0.02
6	6	4.00	0	0.28	35	0.03
7	7	4.00	0	0.24	300	0.03
8	8	4.00	90	0.28	300	0.03
9	9	2.00	180	0.25	250	0.02
10	10	2.00	180	0.37	30	0.02
11	11	4.00	90	0.40	35	0.03

Observaciones:

---



---



---

<b>Rev. No./ Resp.</b>	<b>Descripción</b>	<b>Fecha</b>	<b>Fecha de registro:</b>	11-Jun-2014
0/OUL	Formato nuevo	Nov-11	<b>Fecha de aprobación:</b>	12-Jun-2014
			<b>Elaborado por:</b>	Alberto Salinas Castro
			<b>Aprobado por:</b>	Neftalí López