



IGASAMEX

REPORTE DE MEDICIÓN DE ESPESORES

SISTEMA:	<u>Molinos Azteca de Chalco, S. A. de C. V.</u>	PERIODO:	<u>Noviembre 2012</u>	REV. 0
LLENADO POR:	<u>Cesar Augusto Hurtado Soto</u>	FRECUENCIA:	<u>ANUAL</u>	RO-008

Usuario: Molinos Azteca de Chalco
Equipo de inspección: MG2 - DL
No. de serie: 120971902
Fecha de calibración: 03/05/2012
No. de certificado: 2084309



ISOMÉTRICO

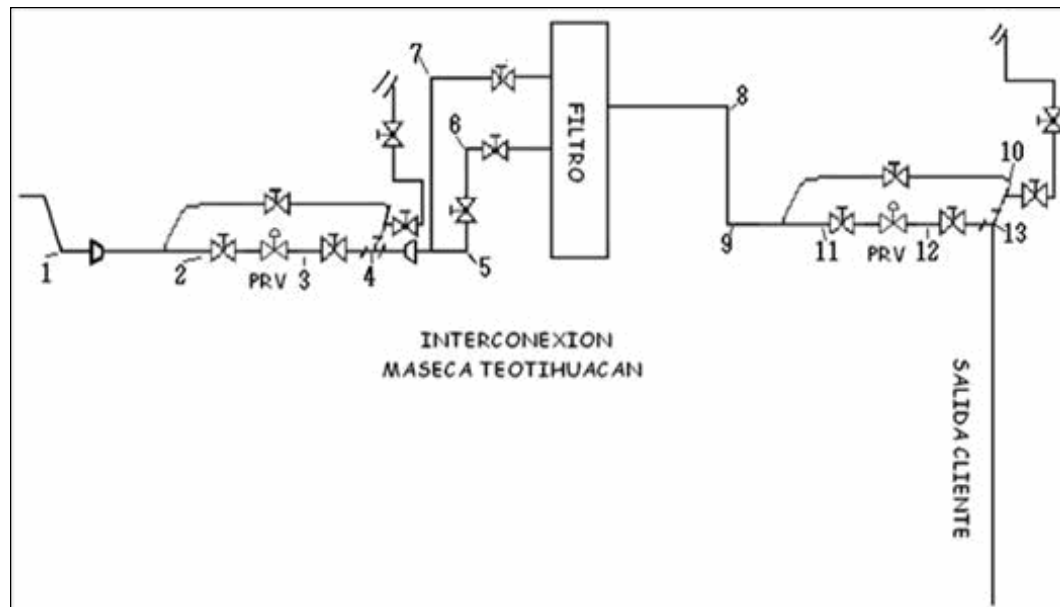

MEDICIÓN ULTRASONICA DE ESPESORES EN MILESIMAS DE PULGADA

N°	Punto	Diametro Exterior (plg)	Cuadrante	Espesor (plg)	Presion de operación (psig)	Espesor mínimo requerido
1	1	2.00000	90°	0.18700	370	0.01760
2	2	2.00000	180°	0.18500	370	0.01760
3	3	2.00000	180°	0.12400	370	0.01760
4	4	2.00000	90°	0.29100	170	0.00810
5	5	2.00000	90°	0.20900	170	0.00810
6	6	2.00000	90°	0.17800	170	0.00810
7	7	2.00000	90°	0.17100	170	0.00810
8	8	3.00000	90°	0.19400	170	0.00810
9	9	3.00000	90°	0.22100	170	0.00810
10	10	3.00000	90°	0.21000	170	0.00810
11	11	3.00000	180°	0.23400	170	0.00810
12	12	3.00000	180°	0.22000	65	0.00310
13	13	3.00000	180°	0.34100	65	0.00310

Rev. No./ Resp.	Descripción	Fecha
0/OUL	Formato nuevo	Nov-11

Fecha de registro: 13/11/2012 01:13:49p.m.
Fecha de aprobación: 15/11/2012 12:33:16p.m.
Elaborado por: Cesar Augusto Hurtado Soto
Aprobado por: Carlos Alfredo Fernandez Hernandez



IGASAMEX

IGASAMEX BAJIO. S. DE R.L. DE C.V.
BOSQUES DE ALISOS 47-A 50 PISO, COL. BOSQUES DE LAS LOMAS
C.P. 05120, MEXICO, D.F., PH. (55) 5000-5100, FAX 5259-8085

REPORTE DE MEDICIÓN DE ESPESORES

SISTEMA:	<u>Molinos Azteca de Chalco, S. A. de C. V.</u>	PERIODO:	<u>Noviembre 2012</u>	REV. 0 RO-008
LLENADO POR:	<u>Cesar Augusto Hurtado Soto</u>	FRECUENCIA:	<u>ANUAL</u>	

Observaciones:

Rev. No./ Resp.	Descripción	Fecha	Fecha de registro:	13/11/2012 01:13:49p.m.
<u>0/OUL</u>	<u>Formato nuevo</u>	<u>Nov-11</u>	Fecha de aprobación:	<u>15/11/2012 12:33:16p.m.</u>
			Elaborado por:	<u>Cesar Augusto Hurtado Soto</u>
			Aprobado por:	<u>Carlos Alfredo Fernandez Hernandez</u>