



**IGASAMEX**

**IGASAMEX BAJIO. S. DE R.L. DE C.V.**  
BOSQUES DE ALISOS 47-A 50 PISO, COL. BOSQUES DE LAS LOMAS  
C.P. 05120, MEXICO, D.F., PH. (55) 5000-5100, FAX 5259-8085

**REPORTE DE MEDICIÓN DE ESPESORES**

SISTEMA:	<u>Gas Industrial de Tepejé, S. A. de C. V.</u>	PERIODO:	<u>23-Mar-2015 22-Mar-2016</u>	<b>REV. 0</b>
LLENADO POR:	<u>Hugo Vicente Gonzalez Torres</u>	FRECUENCIA:	<u>ANUAL</u>	<b>RO-008</b>

**Usuario:** MIUTT SA DE CV  
**Equipo de inspección:** MEDIDOR DE ESPESORES MCA. PANAMETRICS-NDT  
**No. de serie:** 110855202  
**Fecha de calibración:** Marzo 2015  
**No. de certificado:** TDIM 0333/15



**ISOMÉTRICO**

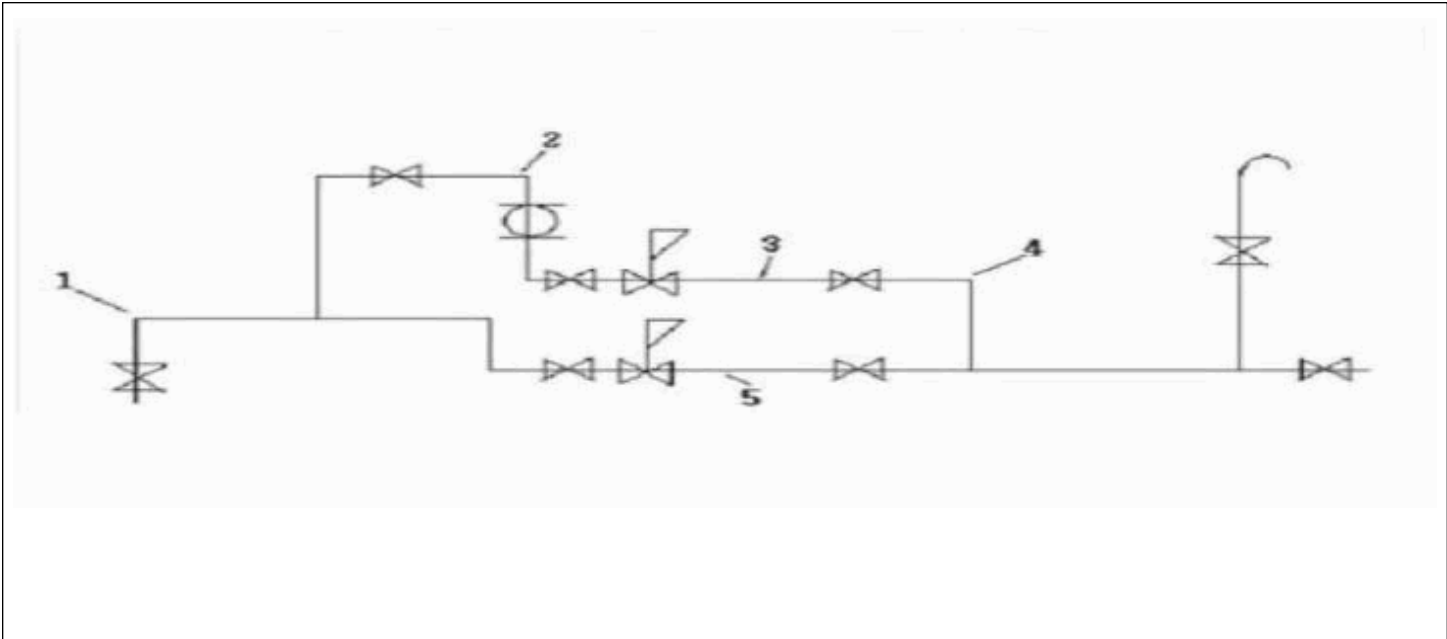

**MEDICIÓN ULTRASONICA DE ESPESORES EN MILESIMAS DE PULGADA**

N°	Punto	Diametro Exterior (plg)	Cuadrante	Espesor (plg)	Presion de operación (psig)	Espesor mínimo requerido
1	1	2.38	0	0.18	90	0.00580
2	2	2.38	90	0.18	90	0.00580
3	3	2.38	180	0.17	90	0.00580
4	4	2.38	0	0.21	34	0.00580
5	5	2.38	90	0.18	34	0.00580

Observaciones:

Ninguna.

Rev. No./ Resp.	Descripción	Fecha
0/OUL	Formato nuevo	Nov-11

**Fecha de registro:** 12-Apr-2016  
**Fecha de aprobación:** 19-Apr-2016  
**Elaborado por:** Hugo Vicente Gonzalez Torres  
**Aprobado por:** Neftalí López



**IGASAMEX**

**REPORTE DE MEDICIÓN DE ESPESORES**

SISTEMA:	<u>Gas Industrial de Tepejé, S. A. de C. V.</u>	PERIODO:	<u>23-Mar-2015 22-Mar-2016</u>	<b>REV. 0</b>
LLENADO POR:	<u>Hugo Vicente Gonzalez Torres</u>	FRECUENCIA:	<u>ANUAL</u>	<b>RO-008</b>

**Usuario:** PROCTER & GAMBLE MANUFACTURA,  
**Equipo de inspección:** MEDIDOR DE ESPESORES MCA. PANAMETRICS-NDT  
**No. de serie:** 110855202  
**Fecha de calibración:** MARZO 201  
**No. de certificado:** TDIM 0333/15



**ISOMÉTRICO**

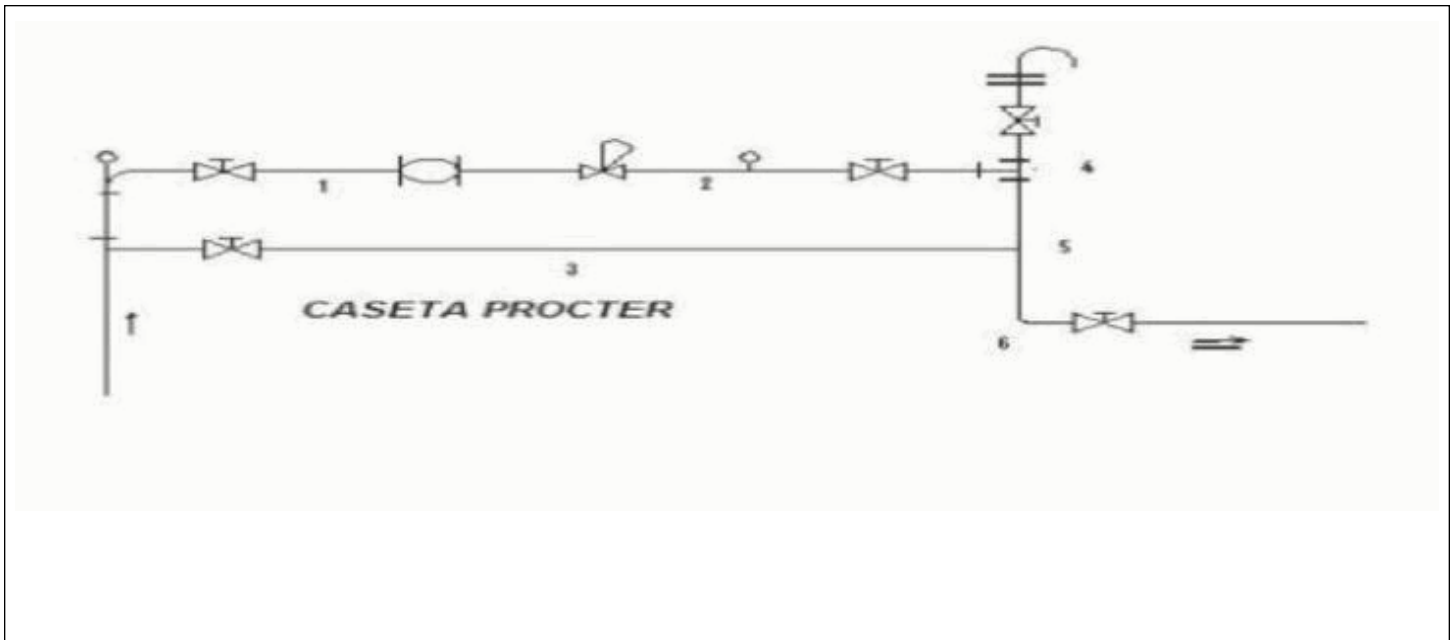

**MEDICIÓN ULTRASONICA DE ESPESORES EN MILESIMAS DE PULGADA**

N°	Punto	Diametro Exterior (plg)	Cuadrante	Espesor (plg)	Presion de operación (psig)	Espesor mínimo requerido
1	1	1.88	180	0.22	90	0.00640
2	2	1.88	180	0.20	16	0.00100
3	3	1.88	180	0.20	16	0.00100
4	4	1.88	0	0.37	16	0.00100
5	5	1.88	0	0.36	16	0.00100
6	6	1.88	0	0.17	16	0.00100

Observaciones:

Ninguna.

Rev. No./ Resp.	Descripción	Fecha
0/OUL	Formato nuevo	Nov-11

**Fecha de registro:** 12-Apr-2016  
**Fecha de aprobación:** 19-Apr-2016  
**Elaborado por:** Hugo Vicente Gonzalez Torres  
**Aprobado por:** Neftalí López



**IGASAMEX**

**IGASAMEX BAJIO. S. DE R.L. DE C.V.**  
BOSQUES DE ALISOS 47-A 50 PISO, COL. BOSQUES DE LAS LOMAS  
C.P. 05120, MEXICO, D.F., PH. (55) 5000-5100, FAX 5259-8085

**REPORTE DE MEDICIÓN DE ESPESORES**

SISTEMA: Gas Industrial de Tepejé, S. A. de C. V. PERIODO: 23-Mar-2015 22-Mar-2016  
LLENADO POR: Hugo Vicente Gonzalez Torres FRECUENCIA: ANUAL

**REV. 0**  
**RO-008**

**Usuario:** TECNICOS EN LA ALTA PRODUCCION, SA DE CV  
**Equipo de inspección:** MEDIDOR DE ESPESORES MCA. PANAMETRICS-NDT  
**No. de serie:** 110855202  
**Fecha de calibración:** MARZO 201  
**No. de certificado:** TDIM 0333/15



**ISOMÉTRICO**

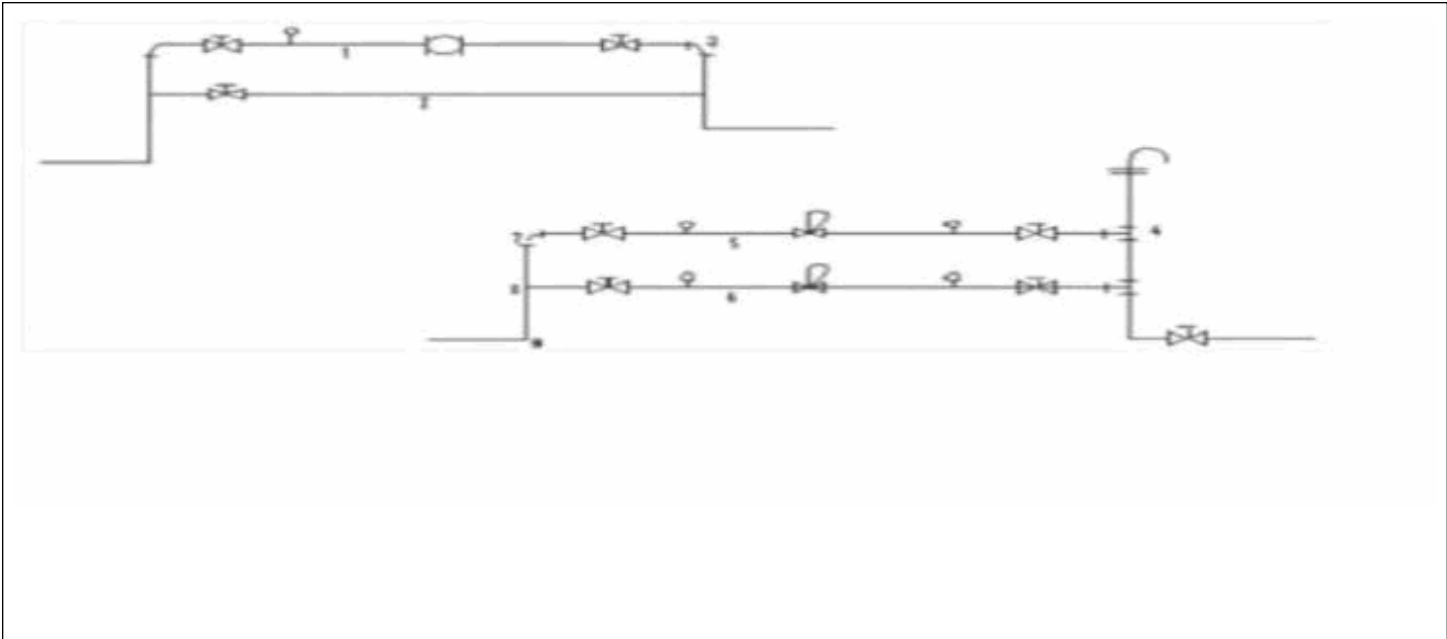

**MEDICIÓN ULTRASONICA DE ESPESORES EN MILESIMAS DE PULGADA**

N°	Punto	Diametro Exterior (plg)	Cuadrante	Espesor (plg)	Presion de operación (psig)	Espesor mínimo requerido
1	1	2.38	180	0.20	90	0.00580
2	2	1.88	180	0.18	90	0.00580
3	3	2.38	0	0.28	90	0.00580
4	4	2.38	0	0.20	45	0.00410
5	5	2.38	180	0.16	90	0.00580
6	6	2.38	180	0.16	90	0.00580
7	7	1.88	0	0.22	90	0.00580
8	8	1.88	0	0.26	90	0.00580
9	9	1.88	0	0.16	90	0.00580

Observaciones:  
No hay.

Rev. No./ Resp.	Descripción	Fecha
0/OUL	Formato nuevo	Nov-11

**Fecha de registro:** 12-Apr-2016  
**Fecha de aprobación:** 19-Apr-2016  
**Elaborado por:** Hugo Vicente Gonzalez Torres  
**Aprobado por:** Neftalí López



**IGASAMEX**

**REPORTE DE MEDICIÓN DE ESPESORES**

SISTEMA:	<u>Gas Industrial de Tepejé, S. A. de C. V.</u>	PERIODO:	<u>23-Mar-2015 22-Mar-2016</u>	<b>REV. 0</b>
LLENADO POR:	<u>Hugo Vicente Gonzalez Torres</u>	FRECUENCIA:	<u>ANUAL</u>	<b>RO-008</b>

**Usuario:** INTERCONEXIÓN

Equipo de inspección: MEDIDOR DE ESPESORES MCA. PANAMETRICS-NDT

No. de serie: 110855202

Fecha de calibración: MARZO 201

No. de certificado: TDIM 0333/15



**ISOMÉTRICO**

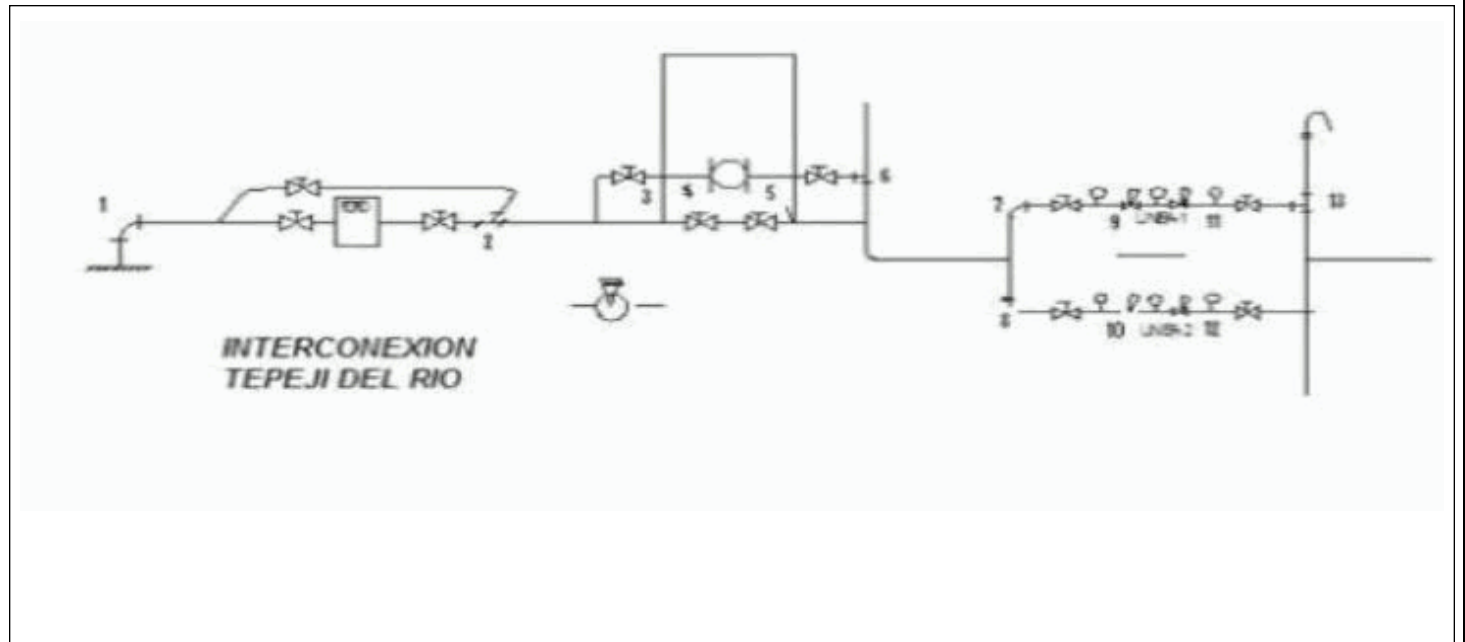

MEDICIÓN ULTRASONICA DE ESPESORES EN MILESIMAS DE PULGADA						
N°	Punto	Diametro Exterior (plg)	Cuadrante	Espesor (plg)	Presion de operación (psig)	Espesor mínimo requerido
1	1	2.38	0	0.21	532	0.03930
2	2	2.38	90	0.21	532	0.03930
3	3	2.38	180	0.15	532	0.03930
4	4	2.38	180	0.16	532	0.03930
5	5	2.38	180	0.16	532	0.03930
6	6	2.38	0	0.23	532	0.03930
7	7	2.38	0	0.16	532	0.03930
8	8	2.38	0	0.17	532	0.03930
9	9	2.38	180	0.17	532	0.03930
10	10	2.38	180	0.15	532	0.03930
11	11	2.38	180	0.15	90	0.00640
12	12	2.38	180	0.14	90	0.00640
13	13	3.38	0	0.39	90	0.00640

Rev. No./ Resp.	Descripción	Fecha
0/OUL	Formato nuevo	Nov-11

Fecha de registro: 12-Apr-2016

Fecha de aprobación: 19-Apr-2016

Elaborado por: Hugo Vicente Gonzalez Torres

Aprobado por: Neftalí López



**IGASAMEX**

**IGASAMEX BAJIO. S. DE R.L. DE C.V.**  
BOSQUES DE ALISOS 47-A 50 PISO, COL. BOSQUES DE LAS LOMAS  
C.P. 05120, MEXICO, D.F., PH. (55) 5000-5100, FAX 5259-8085

**REPORTE DE MEDICIÓN DE ESPESORES**

SISTEMA:	<u>Gas Industrial de Tepejí, S. A. de C. V.</u>	PERIODO:	<u>23-Mar-2015 22-Mar-2016</u>	<b>REV. 0</b> <b>RO-008</b>
LLENADO POR:	<u>Hugo Vicente Gonzalez Torres</u>	FRECUENCIA:	<u>ANUAL</u>	

Observaciones:

Ninguna.

---



---



---

<table border="1"> <thead> <tr> <th>Rev. No./ Resp.</th> <th>Descripción</th> <th>Fecha</th> </tr> </thead> <tbody> <tr> <td><u>0/OUL</u></td> <td><u>Formato nuevo</u></td> <td><u>Nov-11</u></td> </tr> </tbody> </table>	Rev. No./ Resp.	Descripción	Fecha	<u>0/OUL</u>	<u>Formato nuevo</u>	<u>Nov-11</u>	<b>Fecha de registro:</b> <u>12-Apr-2016</u> <b>Fecha de aprobación:</b> <u>19-Apr-2016</u> <b>Elaborado por:</b> <u>Hugo Vicente Gonzalez Torres</u> <b>Aprobado por:</b> <u>Neftalí López</u>
Rev. No./ Resp.	Descripción	Fecha					
<u>0/OUL</u>	<u>Formato nuevo</u>	<u>Nov-11</u>					